

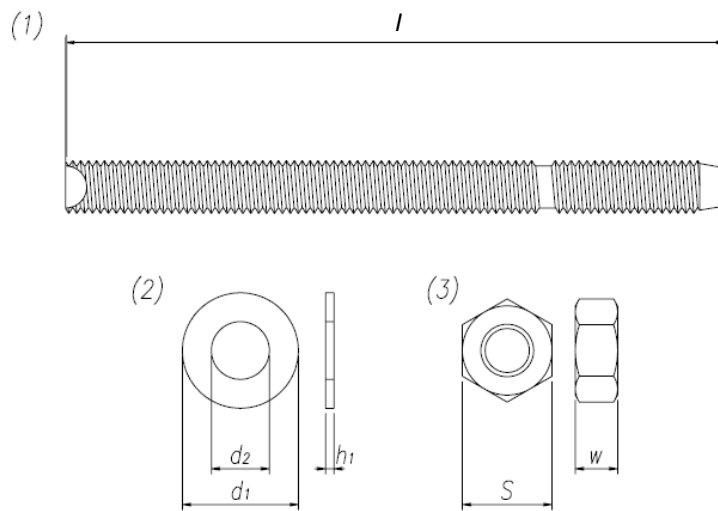

## 製品仕様図

### ボルト HAS-E

#### 1. 仕様図



(1) 本体

[単位:mm]

名称				全長 $l$
ボルト HAS-E	M10	x	90/21	130.0
ボルト HAS-E	M12	x	110/28	160.0
ボルト HAS-E	M16	x	125/38	190.0
ボルト HAS-E	M20	x	170/48	240.0

(2)~(3) ワッシャー・ナット

[単位:mm]

呼び	(2) 平ワッシャー DIN 125-1			(3) 六角ナット DIN 934	
	外径 $d_1$	内径 $d_2$	厚さ $h_1$	二面幅 $s$	厚さ $w$
M10	20.0	10.5	2.0	17.0	8.0
M12	24.0	13.0	2.5	19.0	10.0
M16	30.0	17.0	3.0	24.0	13.0
M20	37.0	21.0	3.0	30.0	16.0

#### 2. 材質

本体	:	11SMnPb37 + C (HN 0389)
平ワッシャー	:	140HV-A2K (DIN 125-1)
ナット	:	DIN 267-4